

# Bergmann Dumper 2040 Basculement girabenne

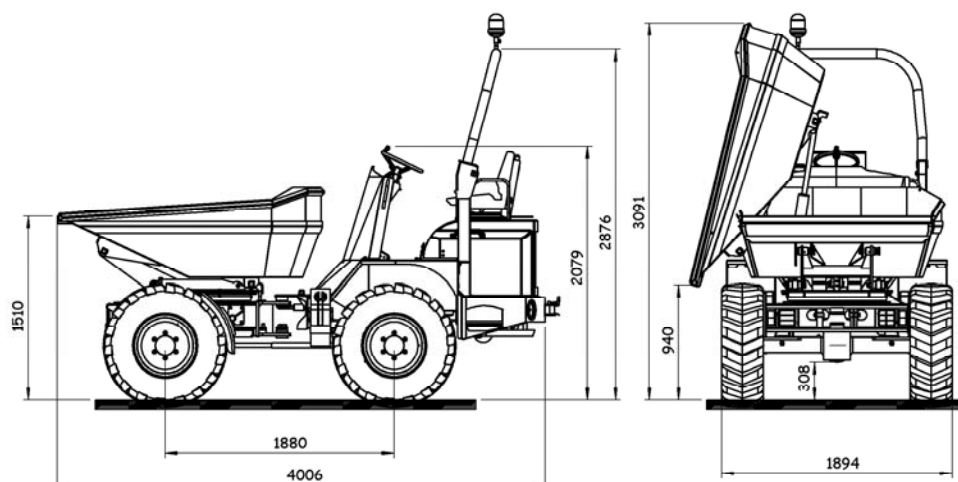

Des arguments solides à votre avantage

- ▶ grand stabilité grâce à l'axe oscillant
- ▶ frein parking hydraulique
- ▶ tableau de bord verrouillable et escamotable
- ▶ prototype contrôlé par la TBG





## Bergmann Dumper 2040 basculement girabenne

### DONNEES TECHNIQUES

<b>Poids / Capacité de la benne</b>	Charge utile	4.000 kg
	Poids à vide	2.720 kg
	Capacité de la benne au ras	1.600 L
	Capacité de la benne en dôme	2,3 m <sup>3</sup>
	Système de la benne	Basculement girabenne 180°
<b>Dimensions</b>	Hauteur avec arceau	2.880 mm
	Hauteur sans arceau	2.080 mm
	Longueur totale	4.000 mm
	Largeur totale	1.890 mm
	Hauteur libre au-dessus du sol	308 mm
<b>Commande</b>	Mécanisme de translation à quatre roues motrices	
	vitesse I:	0-10 km/h
	vitesse II:	0-25 km/h
<b>Direction</b>	Articulation hydraulique agissant sur valve prioritaire 40° à chaque côté	
<b>Essieux / Freins</b>	Essieu avant rigide; essieu arrière suspendu en oscillation +/- 12°; frein à lamelles bain d'huile sans entretien avec réglage automatique dans les moteurs ; frein secondaire à commande hydraulique agissant sur les roues avant	
<b>Moteur</b>	Moteur Kubota 4-cylindres – refroidi à l'eau - Puissance 34 KW pour 2.800 U/min.	
<b>Pneus</b>	Standard, toutes roues motrices 12,5/80-18 AS Profil	
<b>Quantité de remplissage</b>	carburant 50 L huile hydraulique 40 L	
<b>Système électrique</b>	Installation électrique 12 V avec interrupteur principal ; indications de contrôle pour la température de l'eau du moteur ; compteur d'heures de service ; voyants de contrôle pour l'huile de moteur ; frein parking ; affichage du sens de direction ; contrôle de charge batterie ; avertisseur	
<b>Equipement standard</b>	Siège conducteur réglable et rabattable ; tableau de bord escamotable et verrouillable avec clé de contact ; accouplement de remorquage ; installation d'éclairage conformément à la StVZO ; benne en acier à grain fin résistant à l'usure ; attestation de contrôle de prototype UE ; déclaration de conformité CE ; instruction de service ; nomenclature	