

Bergmann Dumper 2035 Loadmatic

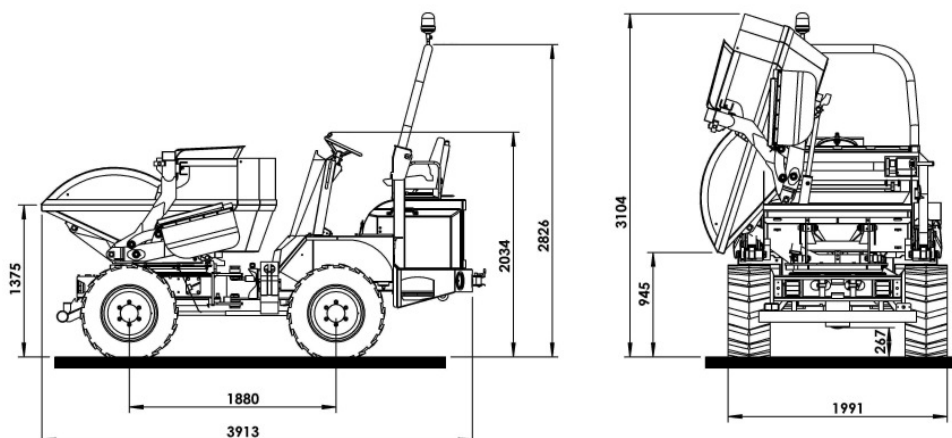

Des arguments solides à votre avantage

- ▶ grande stabilité grâce à l'axe oscillant
- ▶ frein parking hydraulique
- ▶ tableau de bord verrouillable et abaissable
- ▶ chargement automatique hydraulique





Bergmann Dumper 2035 Loadmatic

DONNEES TECHNIQUES

Poids / Capacité de la benne	Charge utile	3.500 kg
	Poids à vide	3.160 kg
	Capacité de la benne au ras	1.400 L
	Capacité de la benne en dôme	1,8 m ³
	Système de la benne	Basculement hydraulique 180° avec chargement hydraulique automatique
Dimensions	Hauteur avec arceau	2.820 mm
	Hauteur sans arceau	2.030 mm
	Longueur totale	3.910 mm
	Largeur totale	1.990 mm
	Hauteur libre au-dessus du sol	267 mm
Commande	Mécanisme de translation à quatre roues motrices	
	vitesse I:	0-10 km/h
	vitesse II:	0-24 km/h
Direction	Articulation hydraulique agissant sur valve prioritaire braquage: 40° gauche et droite	
Essieux / Freins	Essieu avant rigide; essieu arrière suspendu en oscillation +/- 12°; frein à lamelles bain d'huile sans entretien avec réglage automatique dans les moteurs ; frein secondaire à commande hydraulique agissant sur les roues avant et arrière	
Moteur	Moteur Diesel Kubota à 4 cylindres – refroidi à l'eau – puissance 34 kW pour 2.800 U/min	
Pneus	Standard, toutes roues motrices 15,5 R 17	
Quantité de remplissage	carburant 50 L huile hydraulique 40 L	
Système électrique	Installation électrique 12 V avec interrupteur principal ; indications de contrôle pour la température de l'eau du moteur ; compteur d'heures de service ; voyants de contrôle pour l'huile de moteur ; frein parking ; affichage du sens de direction ; contrôle de charge batterie ; avertisseur	
Equipement standard	Siège conducteur réglable et rabattable ; tableau de bord escamotable et verrouillable avec clé de contact ; accouplement de remorquage ; installation d'éclairage conformément à la StVZO ; benne en acier à grain fin résistant à l'usure ; chargement automatique avec pelle standard ; attestation de contrôle de prototype UE ; déclaration de conformité CE ; instruction de service ; nomenclature	