

# Bergmann Dumper

## 1200 Loader Dumper



Des arguments solides à votre avantage

- ▶ grande rentabilité grâce à des appareils montés
- ▶ dimensions compactes
- ▶ hautes charges avec un petit poids net
- ▶ prototype contrôlé par la TBG

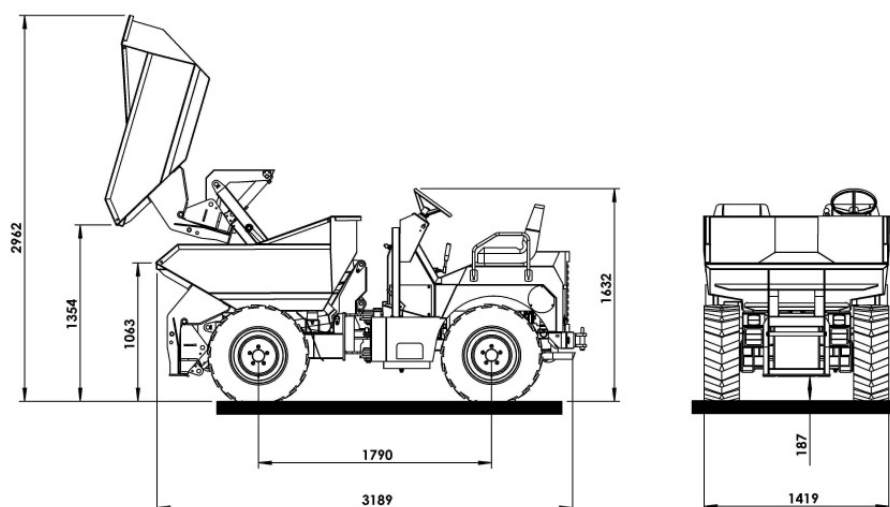



## Bergmann Dumper 1200 Loader Dumper

### DONNEES TECHNIQUES

<b>Poids / Capacité de la benne</b>	Charge utile	2.000 kg
	Poids à vide	1.620 kg
	Capacité de la benne au ras	900 L
	Capacité de la benne en dôme	1,3 m <sup>3</sup>
	Système de la benne	Basculement frontal hydraulique
<b>Dimensions</b>	Hauteur avec arceau	2.100 mm
	Hauteur sans arceau	1.630 mm
	Longueur totale	3.190 mm
	Largeur totale	1.420 mm
	Hauteur libre au-dessus du sol	187 mm
<b>Commande</b>	Mécanisme de translation hydrostatique à 4 roues motrices par 4 moteurs avec commade à double verrou (blocage de différentiel) 0-23 km/h en continu	
<b>Direction</b>	Direction pivotante hydraulique 35° droite et gauche	
<b>Essieux / Freins</b>	Essieu avant rigide; essieu arrière suspendu en oscillation +/- 12°; frein à lamelles bain d'huile sans entretien avec réglage automatique dans les moteurs ; frein secondaire à commande hydraulique agissant sur les roues avant.	
<b>Moteur</b>	Moteur Kubota 3-cylindres – refroidi à l'eau - Puissance 18,5 KW pour 2.800 U/min.	
<b>Pneus</b>	Standard, toutes roues motrices 10,0/75-15.3 AS Profil	
<b>Quantité de remplissage</b>	carburant 25 L huile hydraulique 32 L	
<b>Système électrique</b>	Installation électrique 12 V avec interrupteur principal ; indications de contrôle pour la température de l'eau du moteur ; compteur d'heures de service ; voyants de contrôle pour l'huile de moteur ; frein parking ; affichage du sens de direction ; contrôle de charge batterie ; avertisseur	
<b>Equipment standard</b>	Siège conducteur réglable ; accouplement de remorquage ; installation d'éclairage conformément à la StVZO ; benne en acier à grain fin résistant à l'usure ; levier de commande permutateur à quatre directions avec levier de changement de vitesse intégré, système de changement rapide breveté pour benne et appareils montés ; attestation de contrôle de prototype UE ; déclaration de conformité CE ; instruction de service ; nomenclature	
<b>Appareils montés</b>	Fourche à palettes ; pelle ; fourche à fumier ; balayeuse ; chasse-neige ; Saleuse ; bacs spéciaux ; plate-forme, réservoir d'eau avec système d'arrosage ; pinces de transport de pavé D'autres appareils montés sur demande	